

## Naden met Secur tape polybacking

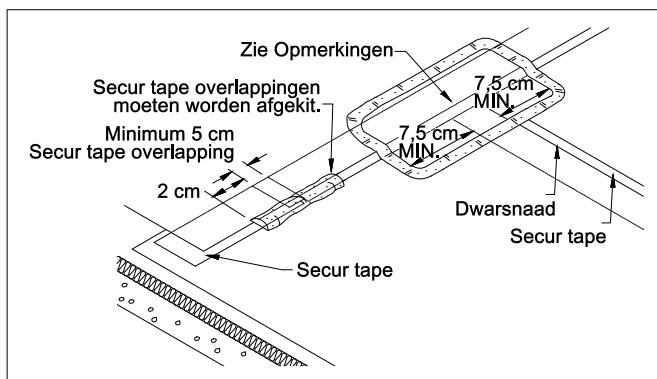
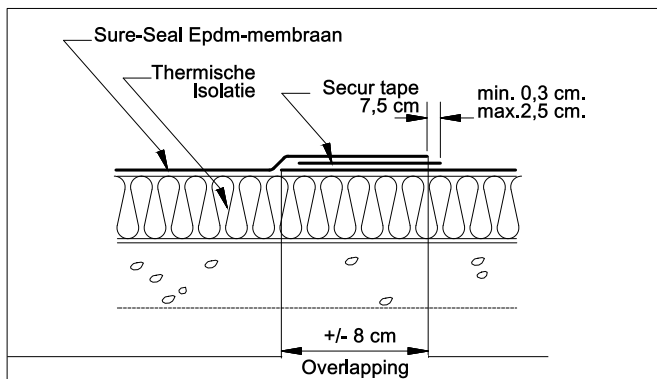

### Opmerkingen

1. Het werkopervlak wordt altijd voorbehandeld met HP250 primer.
2. Alle T-naden dienen altijd afgewerkt te worden met flashing.
3. Hoeken, T-naden, waterafvoeren, dakranden, ronde doorvoeren en tegennaden dienen altijd te worden afgewerkt met EPDM-kit.
4. Alle delen die afgewerkt worden met EPDM-kit worden voorbehandeld met HP250 Primer.